

MB Fietsparkeren

Recht, vast en zonder beschadigen de fiets stallen

Met MB Fietsparkeren kan elk type fiets recht, vast en zonder beschadigen gestald worden. Het aflopend gootje zorgt ervoor dat de fiets vanzelf naar voren rolt en de voorvork vervolgens wordt geklemd in de V-klemming van het MB Fietsparkeersysteem.



MB Fietsparkeren in Scheveningen

Wat maakt MB Fietsparkeren uniek?

- de beste stalling voor de e-bike
- geschikt voor elk type fiets (o.a. e-bike, racefiets, transportfiets, mountainbike, omafiets, etc.)
- ieder type fiets staat recht
- ieder type fiets staat vast
- geen kans op een slag in het voorwiel
- voorvorkbescherming door duurzaam rubber sleeve
- automatische klemming op de voorvork van alle type fietsen
- zeer gebruiksvriendelijk
- mooi design in de openbare ruimte
- goede slotbevestiging
- vandalisme bestendig
- winnaar van 'Design Pressure Cooker' in 2011 in Eindhoven
- FietsParkeur gecertificeerd
- gepatenteerd product
- voorzien van diverse modelbeschermingen



Bekijk alle uitvoeringen ook in ons assortiment op www.hrgroep.nl.
straatbeeld - fietsparkeren - fietsparkeersystemen - MB fietsparkeren

MB Fietsparkeren

MB Basic L



MB Basic LH



MB Basic L / LH: lage stalling of laag-hoog stalling voor volume locaties

- Hart-hart afstand voor de fietsen lage stalling 65cm
- Hart-hart afstand voor de fietsen laag-hoog stalling 37,5 cm
Deze afstand kan op wens vergroot worden
- Leverbaar voor diverse aantallen fietsen (bijv. 3, 5 en 7 fietsen)
- Bevestiging op straatdek d.m.v. bouten of los te plaatsen
- Bevestiging onder straatdek d.m.v. MB-betonblokken
- Deze stalling wordt standaard gegalvaniseerd geleverd, optioneel poedercoating

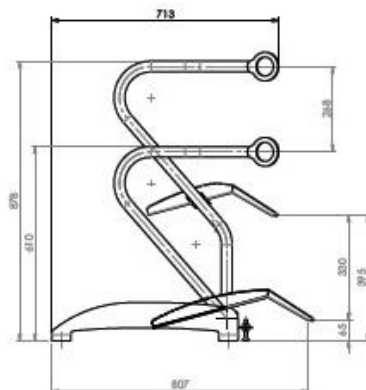
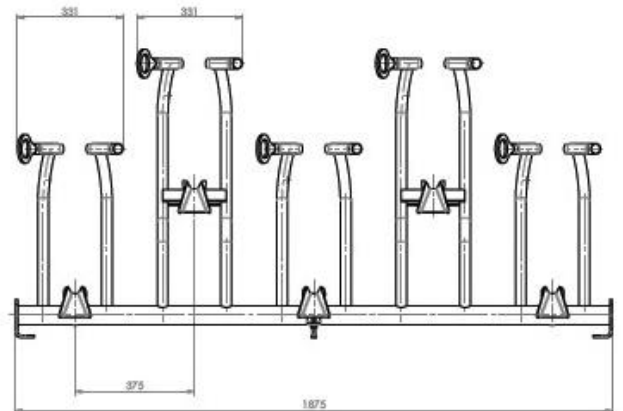
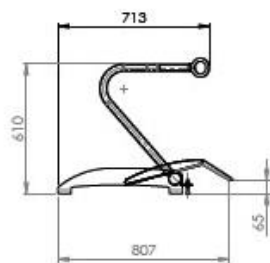
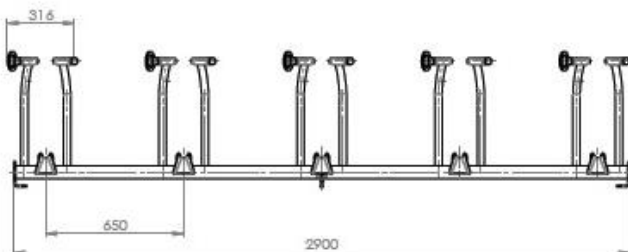

Technische tekening met hoofdmaten

MB Fietsparkeren

MB L

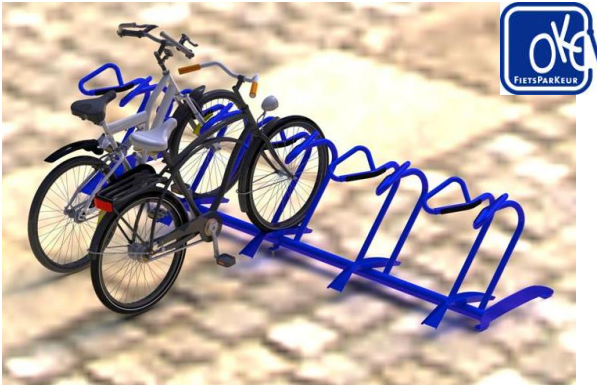

MB LH



MB L / LH: lage stalling of laag-hoog stalling voor volume locaties

- Hart-hart afstand voor de fietsen lage stalling 65cm
- Hart-hart afstand voor de fietsen laag-hoog stalling 37,5 cm
Deze afstand kan op wens vergroot worden
- Leverbaar voor diverse aantallen fietsen (bijv. 3, 5 en 7 fietsen)
- Bevestiging op straatdek d.m.v. bouten of los te plaatsen
- Bevestiging onder straatdek d.m.v. MB-betonblokken
- Gegalvaniseerd en/of gepoedercoat in een gewenste RAL kleur
- RAL kleuren op aanvraag

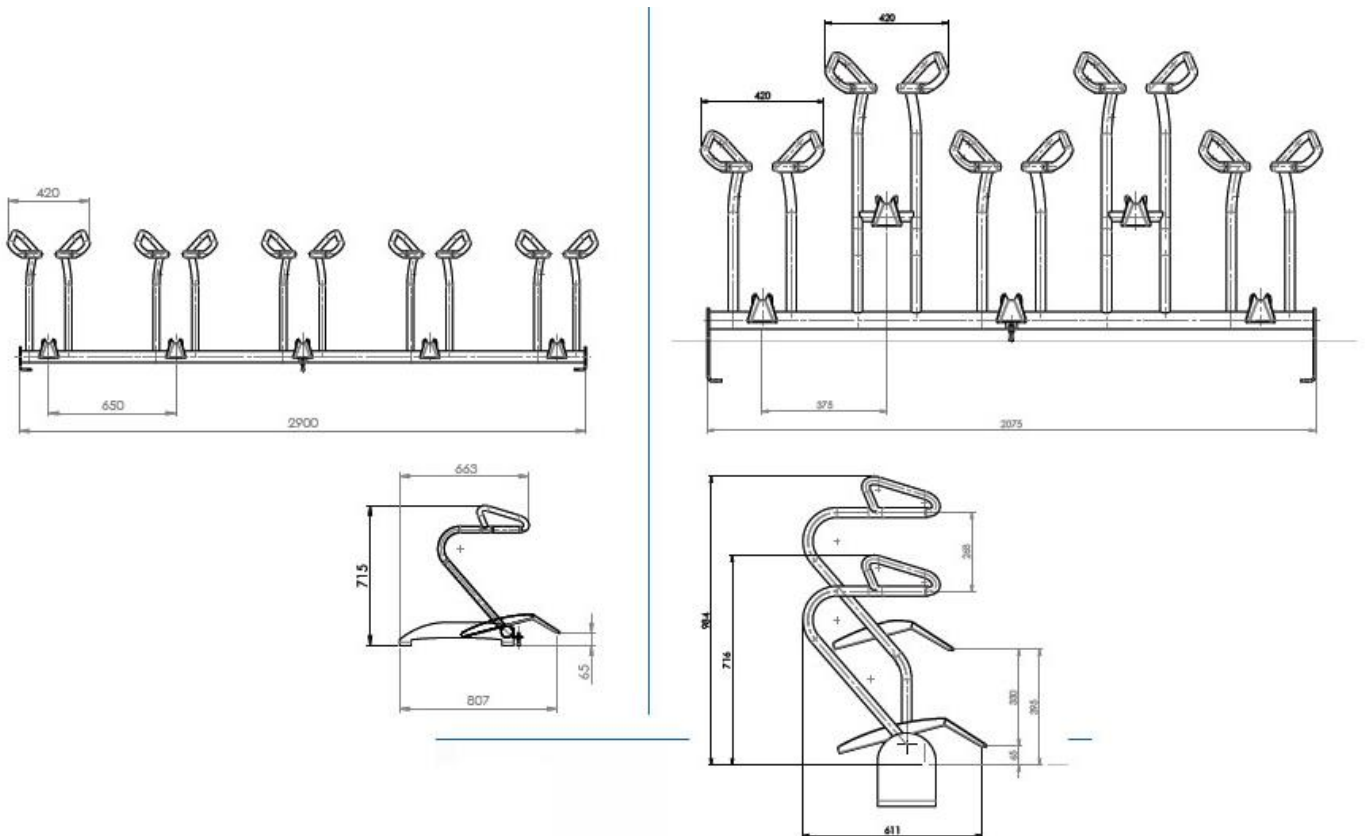

Technische tekening met hoofdmaten

MB Fietsparkeren

MB Cube



MB Cube: enkele stalling / zichtbankje voor zichtlocatie en buitengebieden

- Gegalvaniseerd en/of gepoedercoat in een gewenste RAL kleur
- Kan geleverd worden met of zonder bevestiging op of onder het straatdek
- Optie: aanbrengen van gemeentelogo of bedrijfslogo
- RAL kleuren op aanvraag

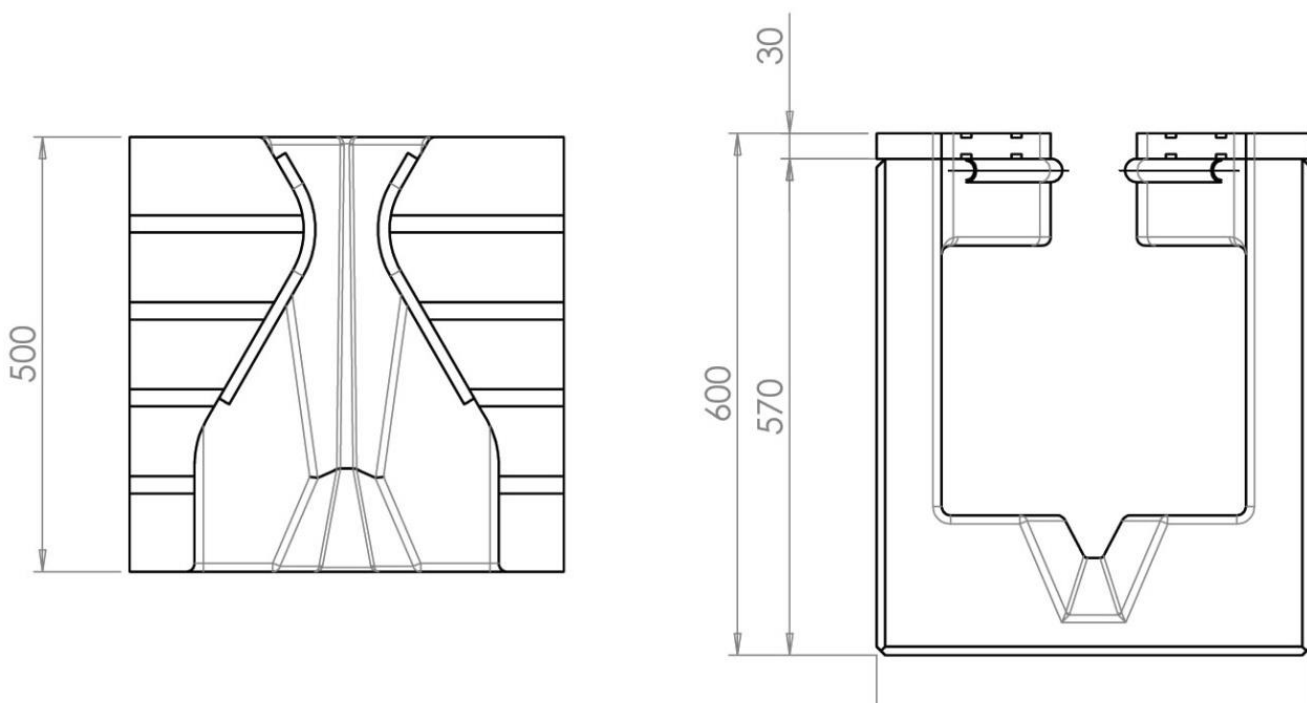

Technische tekening met hoofdmaten

MB Fietsparkeren

MB Solo



MB Solo: enkele stalling voor zichtlocatie

- Gegalvaniseerd en/of gepoedercoat in een gewenste RAL kleur
- Bevestiging uitsluitend onder straatdek op betonblok of fundering
- RAL kleuren op aanvraag

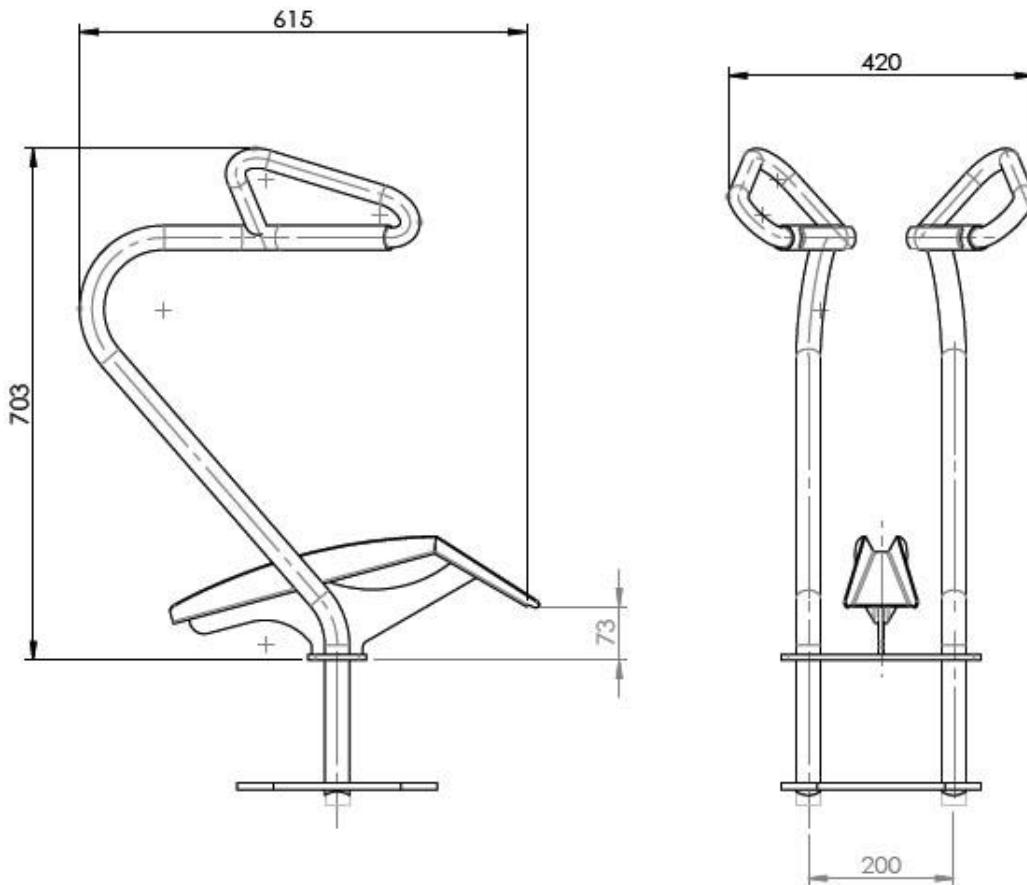

Technische tekening met hoofdmaten